

GRANIČNE VRIJEDNOSTI DIMENZIJA I POLOŽAJA BOČNE ZAŠTITE, STRAŽNJE ZAŠTITE OD PODLIJETANJA, SVJETLOSNE I SVJETLOSNO SIGNALNE OPREME I ZNAKOVA ZA OZNAČAVANJE "DUGIH VOZILA" PRIKOLICA

BOČNA ZAŠTITA:

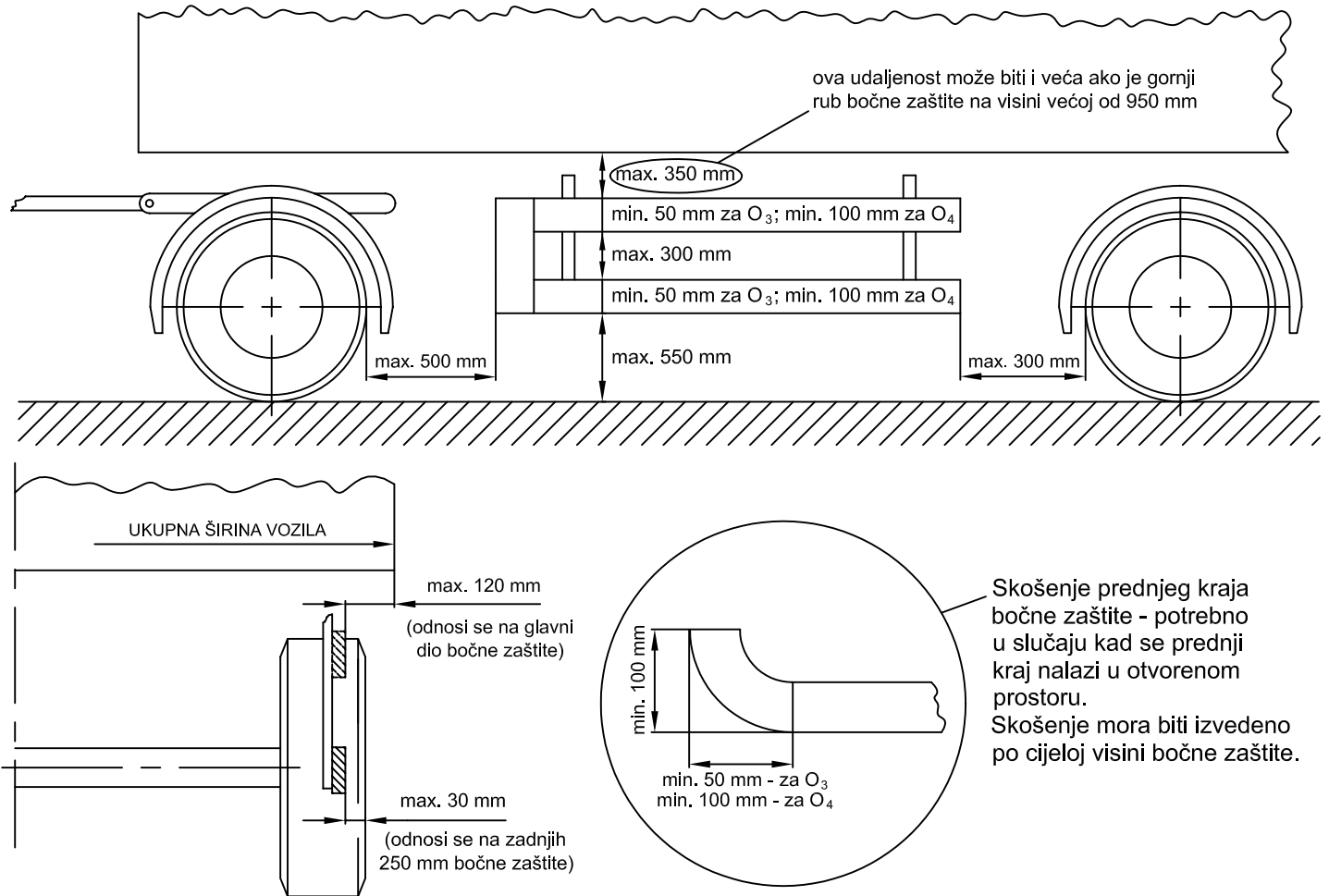

Jedna je letva dovoljna ako je njena udaljenost do tla max. 550 mm i do donjeg ruba nadogradnje max. 350 mm. Elementi bočne zaštite ne smiju imati oštre rubove! Oštrim rubom se smatra svaki brid čiji je polumjer zakrivljenja manji od 2,5 mm.

U slučaju kad se bočna zaštita sastoji iz više elemenata, njihova međusobna udaljenost u smjeru uzdužne osi vozila ne smije biti veća od 25 mm.

Bočna zaštita mora zadovoljiti propisanu krutost i čvrstoću.

STRAŽNJA ZAŠTITA:

